

BUYTRICYCLE



GUIDE D'ASSEMBLAGE

Espagnol, français, allemand, néerlandais, italien, portugais,
Polonais :

www.buytricycle.com/instructions BuyTricycle Courriel : help@buytricycle.com Twitter :

@BuyTricycle

Facebook : @BuyTricycle Téléphone :

+44 7856 715212

Machine Translated by Google

Merci de votre achat ! Nous avons inclus gratuitement une lampe à piles pour votre sécurité, une pompe pour gonfler votre tricycle, ainsi qu'un câble antivol et une housse de protection contre les intempéries pour le garder en sécurité et au sec !

IMPORTANT - Le numéro de cadre se trouve sous le pédalier, au centre du tricycle.

Avant votre premier trajet, vous devez vérifier les éléments suivants :

- Vérifiez que tous les écrous et boulons sont bien serrés et qu'aucun ne s'est desserré.
- Vérifiez que le guidon, les roues, les pédales et la selle sont bien fixés et correctement réglés.
- Vérifiez que vous savez comment fonctionnent les vitesses et les freins et qu'ils fonctionnent correctement.
- Vérifiez que vos pneus sont correctement gonflés.
- Veuillez noter que si les garde-boue ne semblent pas alignés, remettez-les simplement en place et resserrez-les.
boulons.
- Sur les modèles pliables, assurez-vous toujours que le système de déverrouillage rapide est bien fixé et verrouillé avant de monter.

Instructions de montage :

Nous avons fait notre possible pour que ce livret soit le plus simple d'utilisation possible, mais il ne s'agit que d'un guide. Par conséquent, veuillez n'entreprendre le montage que si vous avez de l'expérience en assemblage de tricycles ou de vélos. Dans le cas contraire, faites appel à un professionnel. BuyTricycle décline toute responsabilité en cas d'accident ou de blessure résultant d'un montage incorrect. N'hésitez pas à nous contacter pour toute question.

Outils nécessaires :

- Clé à molette incluse
- Tournevis Phillips et plats - Inclus
- Clés Allen métriques incluses
- Pince coupante
- Outil/dérailleur de chaîne de vélo - inclus
- BicycleOil - Recommandé
- Graisse pour vélos - Recommandée
- Un support pour vélo/tricycle serait utile pour surélever le vélo.
requis



IMPORTANT : Ouvrez soigneusement le carton de votre tricycle et retirez l'emballage. Disposez tous les composants. La visserie se trouve dans la petite boîte, les écrous et boulons dans des sachets étiquetés. Veuillez vérifier l'état du tricycle et de ses pièces. Si une pièce est manquante, veuillez nous contacter afin que nous procédions immédiatement à son remplacement.

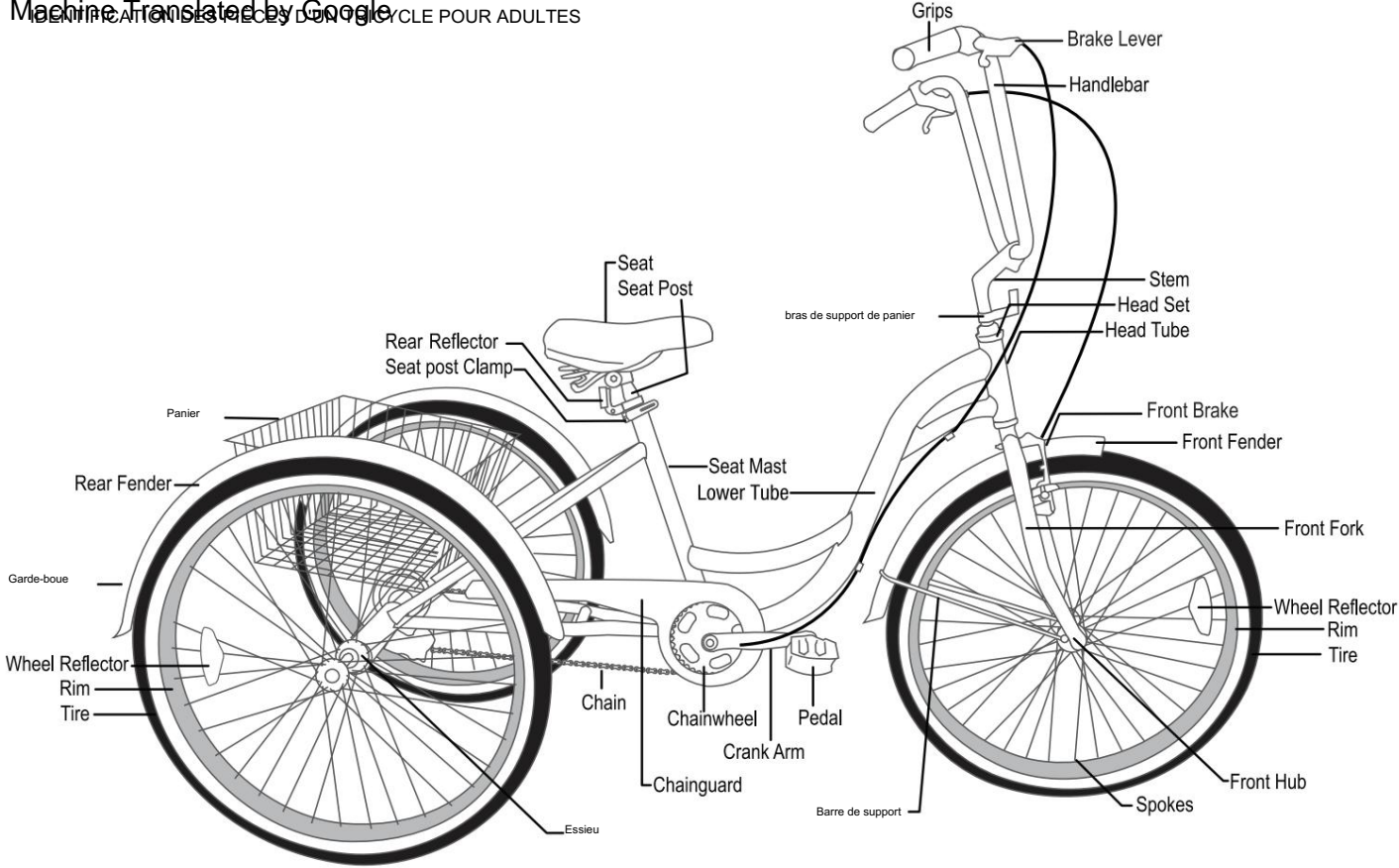

1. Commencez par fixer l'essieu arrière au cadre du trike à l'aide de la quincaillerie fournie (fig. 1) et des quatre boulons déjà fixés à l'essieu, 3 boulons de chaque côté, 4 boulons sont pré-insérés dans l'essieu, ceux-ci peuvent devoir être desserrés.



Fig. 1



2. Il est recommandé de fixer les garde-boues arrière avant les roues (étape 11). Fixez les roues arrière, la roue droite a une découpe différente de la gauche, assurez-vous donc qu'elles s'adaptent du bon côté.

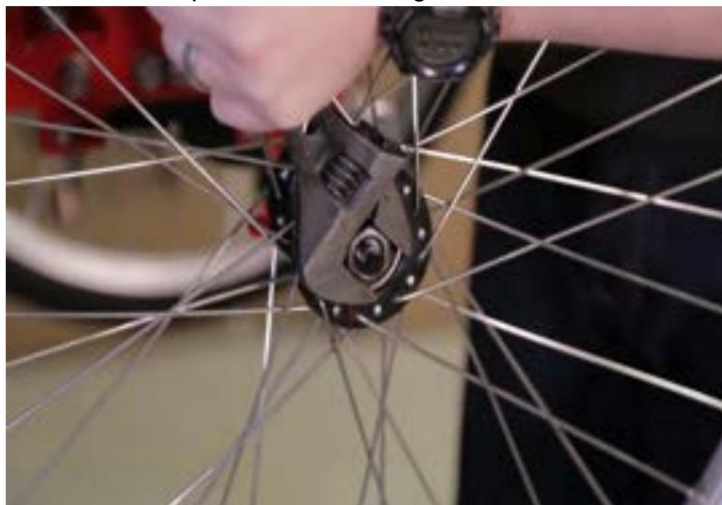

La roue avant utilise un axe à dégagement rapide (fig. 1a), celui-ci doit être inséré dans la roue avant de placer la roue dans la fourche et de serrer l'axe.

1a



Fasten the wheel

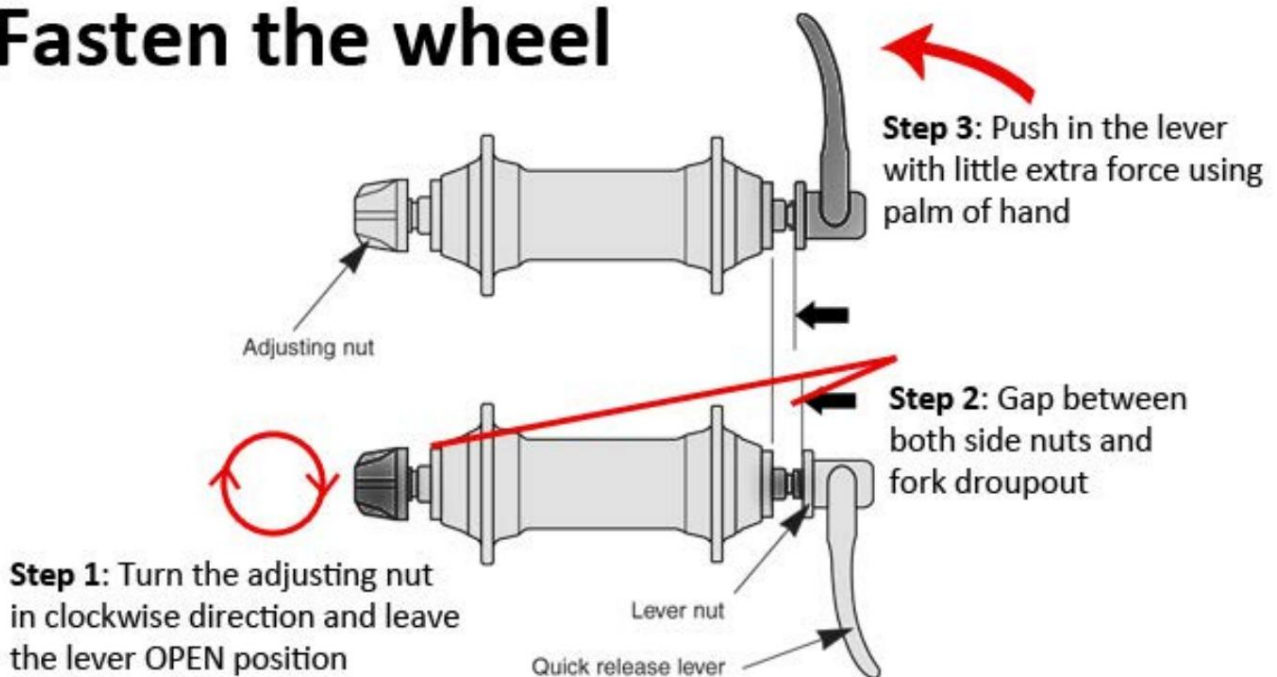

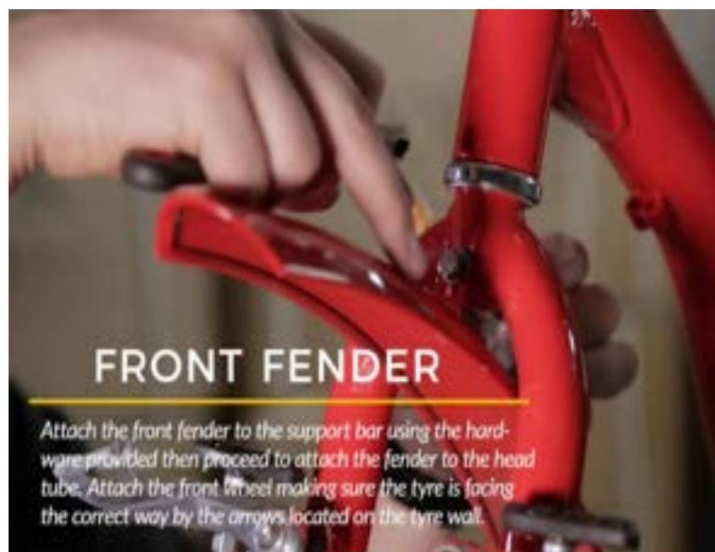

Fig . 2



Déterminez la position de fermeture finale du levier. Tournez le levier avant et l'écrou de réglage jusqu'à ce que le levier se retrouve juste devant la fourche. Repositionnez le levier si nécessaire s'il ne se ferme pas complètement et assurez-vous qu'il est bien fermé avant de pédaler.

POUR LES TRIKAS ÉLECTRIQUES UNIQUEMENT

3. Fixez la roue motrice avant. Vérifiez le sens des flèches directionnelles sur le pneu pour vous assurer qu'il est correctement positionné. Le câble du moteur se trouve du même côté que la chaîne (à droite). Assurez-vous qu'il soit bien tendu et que la roue tourne librement.



Pour installer la roue avant (moyeu de roue électrique), retirez les deux capuchons en plastique du gros écrou de chaque côté du pneu et desserrez le boulon de chaque côté, insérez la roue dans les fourches en gardant la petite rondelle à l'extérieur des fourches. (rondelle > rondelle de blocage > fourches > rondelle > écrou).

3b. CÂBLE D'ALIMENTATION (IMPORTANT)

Lors du raccordement du câble provenant du moyeu de la roue électrique avant à celui de la batterie, assurez-vous que les deux flèches se rejoignent comme indiqué. Ensuite, utilisez les colliers de serrage pour fixer le câble à la fourche afin de le maintenir en place et propre.

Si l'écran LCD affiche l'erreur 03, cela signifie que le câble n'est pas correctement inséré.



4. Placez la chaîne sur le plateau, à travers le pignon arrière et le dérailleur Shimano, puis assemblez le tout à l'aide d'un dérive-chaîne.



5. Fixez le protège-chaîne à l'aide des éléments de fixation de la figure 3.

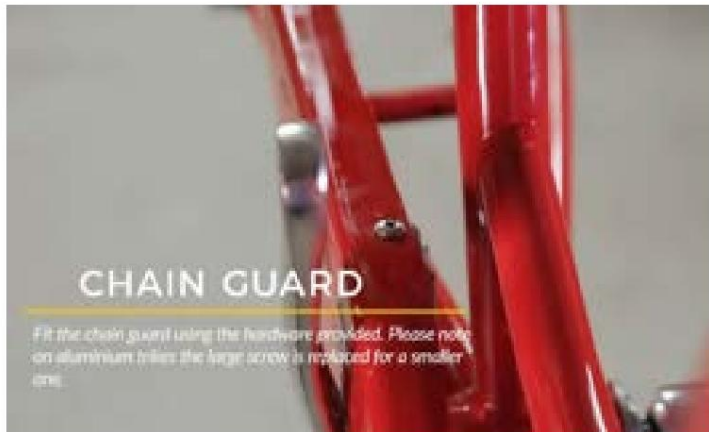
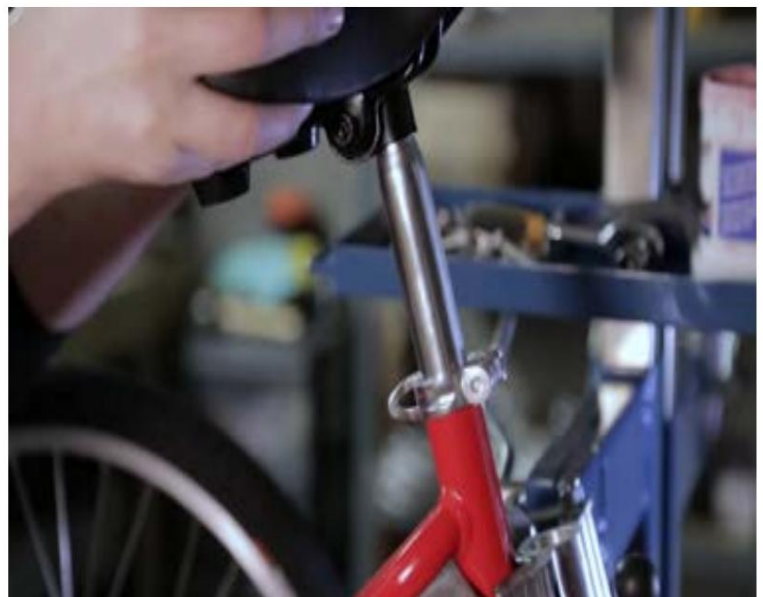

Fig. 3



Vous pouvez maintenant procéder à la fixation des pédales ; elles sont étiquetées L pour le côté gauche et R pour le côté droit.

6. Fixez la selle à la tige de selle et insérez-la dans le tube de selle, serrez avec la trappe à dégainement rapide.
Vérifiez la présence du repère d'insertion minimale sur le tube, insérez le tube jusqu'à ce qu'il ne soit plus visible.



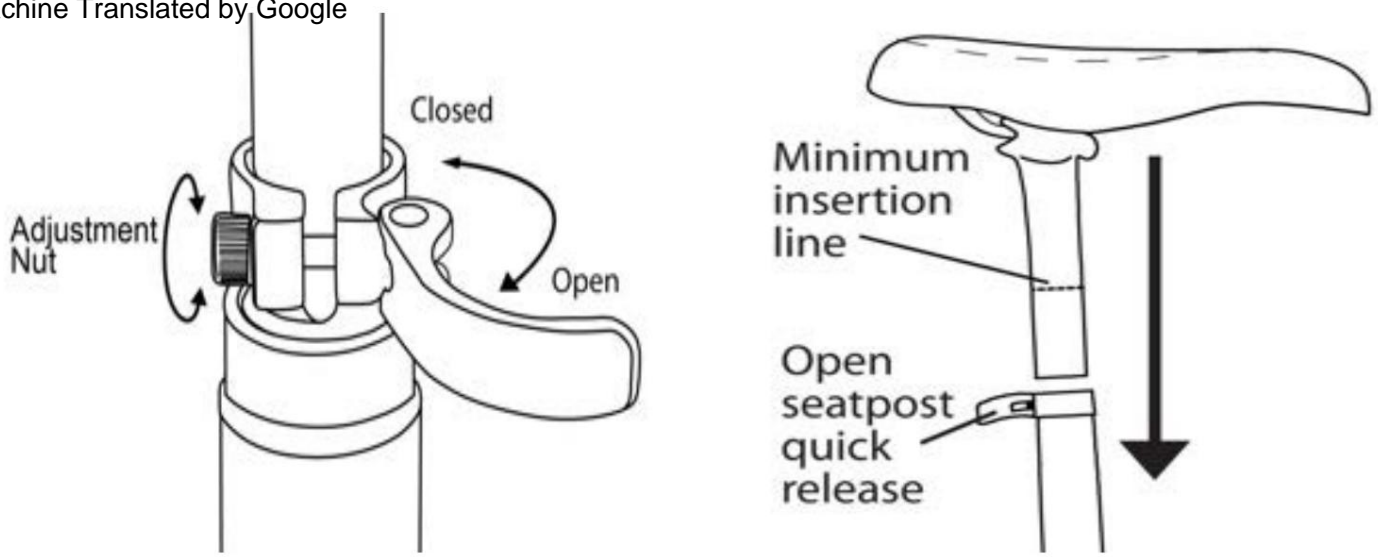

7. Insérez le guidon dans le tube de direction et serrez-le à la hauteur et à l'angle souhaités. Vérifiez que le repère d'insertion minimale est atteint sur la potence et insérez-la jusqu'à ce qu'il ne soit plus visible.



8. Fixez le câble de frein arrière au levier gauche, faites passer le câble dans le trou de guidage et le long du tricycle jusqu'au frein à disque arrière.

Il suffit de fixer la partie avant au levier droit ; elle est précâblée au frein V-brake.

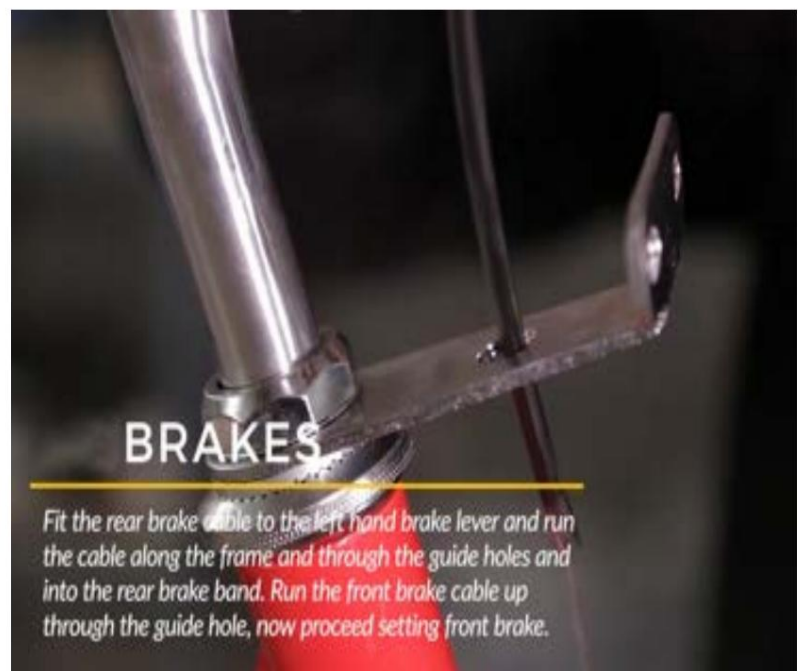

- 8a. Le câble arrière doit être inséré dans le frein à disque arrière comme indiqué ci-dessous, assurez-vous que le disque tourne librement, tendez le câble et serrez le frein.



Frein à disque avant

Faites passer le câble de frein avant dans l'étrier avant et serrez-le en place.

Vérifiez que la roue tourne librement et ajustez les freins pour garantir une capacité de freinage optimale.



- 8b. À l'aide d'une pince coupante, raccourcissez le câble de frein avant excédentaire et installez des capuchons (Fig. 4). Installez ensuite les capuchons sur le câble de frein arrière et le câble de dérailleur arrière.



Fig. 4

9. Passons aux vitesses : faites passer le câble de dérailleur dans la gaine et faites-le passer à travers les trous de guidage sur le cadre à l'arrière du tricycle



Passez le câble dans le dérailleur. Avant de le fixer, assurez-vous d'avoir réglé les vis de butée haute et basse. Ces vis limitent le débattement du dérailleur et l'empêchent de se déloger lors du changement de vitesse. Une vidéo explicative est disponible sur notre page d'instructions pour vous montrer comment régler les vitesses. www.buytricycle.com/instructions



La vis de butée basse détermine la distance jusqu'où le dérailleur arrière se déplacera vers la roue du vélo, tandis que la vis de butée haute détermine la distance jusqu'où la chaîne se déplacera vers le cadre.

1. Déplacez le levier de vitesses arrière sur la position la plus élevée. et placez la chaîne sur le plus petit pignon.
2. Réglez la vis de butée haute de sorte que la chaîne et Les plus petits pignons sont alignés verticalement. Éliminez tout jeu dans le câble en tirant dessus. Tendez-le, puis connectez le câble à travers L'ancrage et le boulon du câble sont solidement fixés. Les dérailleurs sont équipés d'une molette de réglage (voir (dessin)). Utilisez le barillet de réglage pour affiner Ajuster le réglage de la position de la chaîne. Tourner le barillet de réglage dans le sens horaire permettra de Déplacez le dérailleur vers l'extérieur, loin de la roue - en la tournant dans le sens des aiguilles d'une montre Dirigez la chaîne vers l'intérieur, en direction de la roue.
3. Utilisez le barillet de réglage pour affiner le réglage. Réglage de la position de la chaîne. Rotation Le barillet de réglage, tourné dans le sens horaire, déplacera le dérailleur extérieur - éloigné de la roue - tandis que le fait de le tourner dans le sens des aiguilles d'une montre dirigera la chaîne vers l'intérieur - vers la roue
4. Déplacez la chaîne sur le plus grand pignon ; Réglez la vis de butée basse de sorte que la chaîne et Les plus grandes dentures sont alignées verticalement. Si vous sont incapables d'amener la chaîne au plus grand En tournant la vis de butée basse dans le sens antihoraire, la chaîne pourra se déplacer. vers la roue.
5. Passez les vitesses en vous assurant que chaque vitesse se réalise discrètement et sans hésitation.

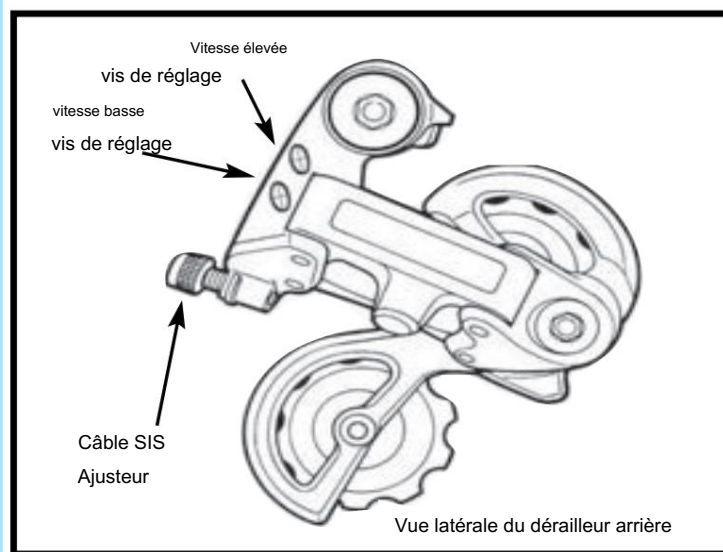
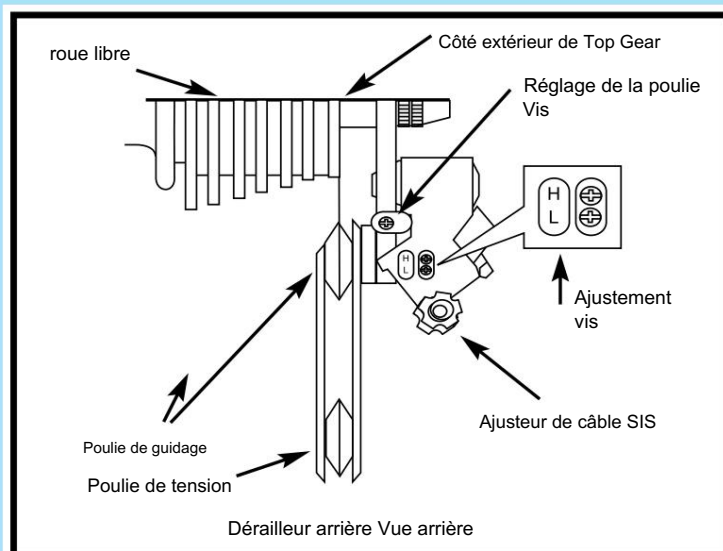

11. Commencez par installer les deux réflecteurs arrière (voir figure A) sur les garde-boue. Cette étape est primordiale car vous devrez ensuite... Je n'y aurai plus accès ensuite.



Fig. A

Vous pouvez maintenant fixer les garde-boues arrière à l'aide des 6 barres chromées et de la visserie illustrée aux figures B et C.



Fig. B

Fixez-les à l'extrémité plate de la barre chromée. et fixez-les sur le tricycle x 3 de chaque côté.



Fig. C

Fixez-les à l'extrémité incurvée de la barre chromée et sur le garde-boue x 3 de chaque côté.

12. On y est presque, il ne reste plus que quelques finitions : commencez par installer le réflecteur avant, puis les réflecteurs de roue.



Panier:

Le panier utilise les 2 barres blanches pour se fixer à l'essieu arrière à l'aide des éléments de fixation illustrés ci-dessous.



Plier le tricycle

Pour déplier le tricycle, déverrouillez le levier de dégagement rapide et soulevez la poignée ; le cadre se repliera alors. Remettez simplement le cadre en position initiale et verrouillez le levier de dégagement rapide pour pouvoir utiliser le tricycle.



Our tricycles come with folding baskets, to secure them we supply them with plastic clips, instructions to install below

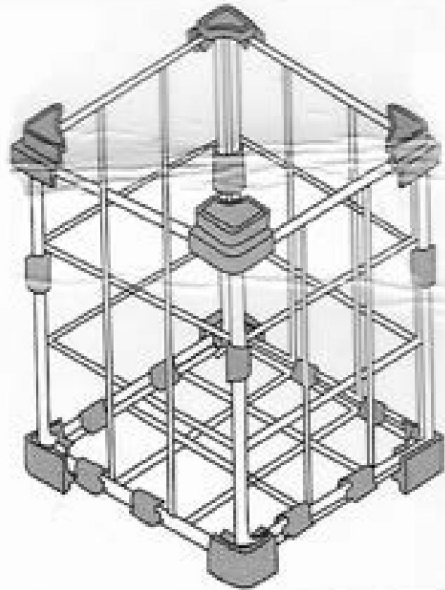
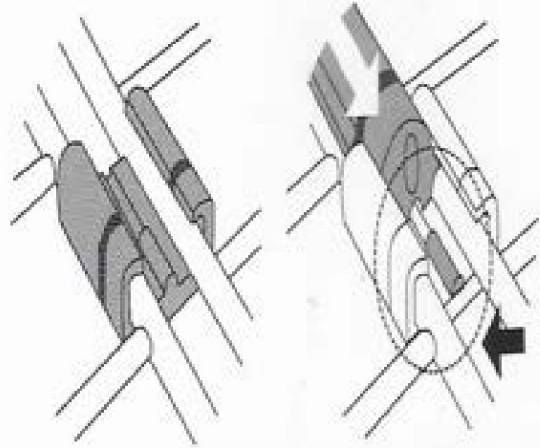
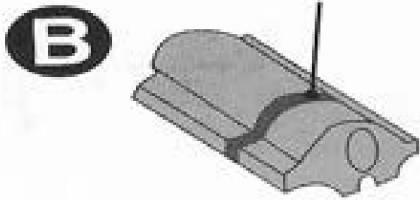
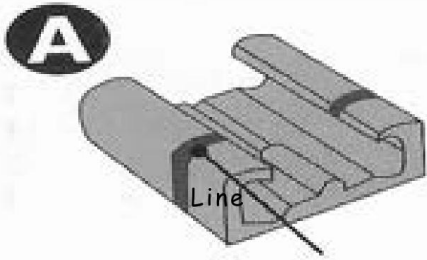

LISTE DES PIÈCES

MATÉRIEL D'ESSIEU X6

4 SONT PRÉ-INSÉRÉS DANS L'ESSIEU



CHAINGUARDHARDWARE X3



QUINCAILLERIE DE GARDE-BOUE AVANT



/ GARDE-BOUE SUPÉRIEUR



QUINCAILLERIE DE BARRE DE GARDE-BOUE inférieure X6



4 éléments de fixation pour panier arrière



CAPUCHONS DE CÂBLES



RÉFLECTEURS D'AILE ARRIÈRE



CÂBLE DE BOÎTE DE VITESSES/FREIN ARRIÈRE



RÉFLECTEURS DE ROUE



PÉDALES



ENCAPSULES DE ROUE AVANT (tricycles électriques uniquement)



2 barres de support pour panier



Chaîne



Axe à dégagement rapide (modèles non électriques uniquement)



Garde-boue arrière

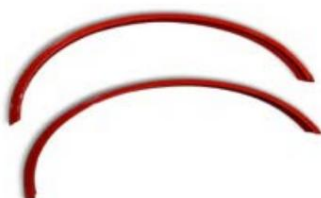

tige de selle



Garde-boue avant

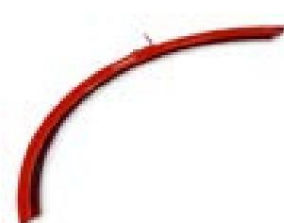

Instructions de charge : 1. À la

sortie de l'emballage, la batterie est partiellement chargée. Chargez-la complètement avant la première utilisation.

2. Pour les trois premières charges, chargez la batterie pendant au moins 12 heures.

3. Insérez la fiche femelle du chargeur dans la prise de charge du boîtier de la batterie. Branchez l'extrémité mâle de la fiche dans la prise murale. L'alimentation est activée lorsque le voyant du chargeur s'allume.

4. Lorsque le voyant passe du rouge au vert, la batterie est complètement chargée.

5. Une fois le voyant vert allumé, le chargeur est en « charge d'entretien » et chargera lentement tout en maintenant la charge.

TRIKATS ÉLECTRIQUES UNIQUEMENT

Batterie amovible



Chargeur de batterie



CONSERVEZ TOUJOURS UNE CLÉ EN SÉCURITÉ, CAR NOUS NE FOURNISSONS PAS DE DEUXIÈMES ET ELLES SONT UNIQUES À VOTRE TRICYCLE.

Attention :

1. Veuillez vous assurer que la tension de votre pays est compatible avec les exigences d'entrée/sortie du chargeur.
2. Veuillez vous assurer que l'interrupteur d'alimentation du tricycle électrique est éteint et que la clé a été retirée avant de le charger.
3. Ce chargeur est recommandé pour une utilisation en intérieur uniquement.
4. Lors de la charge, veuillez essayer de placer l'appareil hors de portée des enfants.
5. Les réparations du chargeur doivent être effectuées par un technicien qualifié – N'essayez pas de le réparer vous-même.
6. Ne touchez pas les deux électrodes de la batterie avec la main.
7. Même lorsque le vélo n'est pas utilisé, il est toujours recommandé de recharger la batterie au moins une fois par mois, pendant au moins deux heures à chaque fois.
8. Utilisez ce chargeur uniquement dans un environnement sec, propre et bien ventilé, à l'abri de la lumière directe du soleil.
9. N'ouvrez pas le boîtier de la batterie, cela annulera votre garantie.

Politique de retour –

Garantie satisfait ou remboursé de 14 jours sans conditions sur tous vos achats. être retourné Les frais de retour sont à la charge de l'acheteur. Le produit doit non utilisé, en parfait état de revente, dans son emballage d'origine et accompagné de tous les accessoires. Tout dommage ou usure sera déduit du remboursement.

Retour –

Les frais de livraison seront déduits du montant du remboursement. Cela n'affecte pas vos droits statutaires.

Retour –

Marchandises endommagées ou défectueuses –

IMPORTANT : Veuillez vérifier soigneusement le tricycle et ses pièces avant le montage, car nous ne pourrons ni rembourser ni remplacer les articles présentant des rayures ou des bris une fois le montage commencé. Ceci n'affecte pas les problèmes mécaniques.

Veuillez vérifier attentivement les articles et signaler tout dommage.

Toute défaillance devait être signalée et accompagnée d'une description des dommages, de tout commentaire adressé au conducteur et de photographies.

La satisfaction de nos clients est notre priorité absolue. Si vous recevez des marchandises endommagées ou défectueuses, veuillez nous en informer immédiatement. Nous trouverons alors une solution qui vous convienne parfaitement.

Retour –

La législation actuelle sur la protection des consommateurs stipule que les articles doivent être conformes à leur description, adaptés à l'usage prévu et de qualité satisfaisante. Si vous achetez un produit en ligne et qu'il s'avère défectueux dans les 30 jours suivant l'achat, vous avez droit à un remboursement intégral. Si le défaut survient après ces 30 jours, nous avons le droit de réparer et/ou de remplacer l'article (voir la garantie d'un an sur les pièces). Si la réparation ou le remplacement est impossible, vous pouvez prétendre à un remboursement. Pour connaître vos droits, vous pouvez contacter votre bureau local d'information des consommateurs ou la Direction générale de la concurrence, de la consommation et de la répression des fraudes (DGCCRF).

Si un retour est demandé en raison d'un défaut ou d'un dommage non causé par le client, l'article doit être retourné dans son emballage d'origine avec tous les accessoires.

Tout dommage non signalé au préalable, non justifié par une preuve de fabrication ou résultant d'un emballage insuffisant pendant le transport sera déduit du remboursement. Il incombe à l'acheteur de veiller à la bonne réception des articles retournés.

BuyTricycle organisera un enlèvement gratuit pour le retour, à une date convenant au client. En cas d'absence lors de la livraison, aucun autre enlèvement gratuit ne sera organisé et les frais d'enlèvement supplémentaires seront déduits du remboursement.

Si le tricycle ou l'un de ses accessoires est retourné et que les dommages ou défauts sont imputables au client (dommages intentionnels, usure normale ou tentatives de montage), BuyTricycle

Un rapport sera établi, incluant le coût de la réparation ou du remplacement, qui sera ensuite déduit du remboursement, ainsi que les frais de retour éventuels.

Retour –

Nous n'accepterons pas les dommages causés par la rouille ou les intempéries comme un défaut et ceux-ci ne seront pas couverts par la garantie. Il incombe à l'acheteur d'assurer l'entretien du tricycle.

Veuillez consulter notre page d'entretien des vélos pour obtenir des conseils et des astuces.

Retour –

Livraison -

Livraison standard gratuite pour toutes les commandes passées en Grande-Bretagne continentale uniquement.

Une seule livraison gratuite par commande. Si la livraison est refusée à l'adresse de livraison, la nouvelle livraison de l'article sera à la charge de l'acheteur.

Retour –

Des frais de port s'appliquent pour les achats en Irlande du Nord, dans les Highlands, dans les zones non continentales, dans les îles Britanniques, en République d'Irlande et en Europe (nous rappelons aux acheteurs hors du Royaume-Uni que la devise est la livre sterling). Veuillez consulter le menu déroulant sur les pages produits ou nous contacter avant de passer commande pour connaître le montant total des frais de port internationaux.

Les frais de port internationaux correspondent à un envoi standard. L'acheteur est responsable des éventuels frais de douane et de douane supplémentaires.

Retour –

BuyTricycle ne sera pas responsable des frais supplémentaires ni des retards de livraison liés aux envois internationaux.

Nous expédions tous nos articles dans un délai d'un jour ouvrable suivant la passage de la commande. Cependant, veuillez prévoir un délai supplémentaire de 2 à 7 jours ouvrables (les délais de livraison pour le reste du monde, l'Europe, les îles Britanniques et la République d'Irlande peuvent varier). Nous vous tiendrons informés de tout retard. Ces délais de livraison sont donnés à titre indicatif et peuvent varier. Nous vous en informerons le cas échéant dans les annonces.

Les délais de livraison des articles en rupture de stock peuvent également varier en raison des modifications des délais de réapprovisionnement.

Une date de livraison estimée vous sera communiquée avant l'expédition de votre article. Bien que nos transporteurs s'efforcent de respecter cette date, veuillez prévoir un délai de 24 à 48 heures entre la livraison et la prise de contact. Nous vous tiendrons informés.

BuyTricycle.com – Conditions générales

Retour –

vous informerez en conséquence de tout retard.

Veuillez noter que les dates de livraison indiquées sont approximatives et que nous ne pouvons être tenus responsables des frais occasionnés par un retard de livraison.

Les transporteurs tiers peuvent effectuer des livraisons directes entre 7h et 21h.

BuyTricycle peut vous indiquer une heure de livraison précise.

Retour –

Si nous ne respectons pas la date limite de livraison estimée pour les marchandises ou, en l'absence d'estimation, 30 jours après la confirmation d'expédition, vous pouvez annuler votre commande immédiatement si l'une des conditions suivantes est remplie :

a) nous avons refusé de livrer les marchandises ;

b) la livraison dans les délais impartis était essentielle (compte tenu de toutes les circonstances pertinentes) ; ou

(Vous nous avez prévenus avant que nous acceptions votre commande que la livraison Le respect des délais de livraison était essentiel.

Les marchandises seront sous votre responsabilité dès la livraison.

Retour –

Si le livreur est dans l'impossibilité de livrer la marchandise, il tentera soit de la livrer à un voisin, soit de la livrer à nouveau le lendemain, soit de vous laisser un avis de passage pour convenir d'une nouvelle date de livraison.

Retour –

Nous déclinons toute responsabilité en cas de retard ou d'impossibilité de livraison des marchandises, lorsque ce retard ou cette impossibilité est dû(e) à un événement indépendant de notre volonté ou le défaut du Client de nous fournir une livraison adéquate instructions ou toute autre instruction relative à la fourniture des marchandises.

Retour –

Il est rappelé aux acheteurs hors du Royaume-Uni que la devise est la livre sterling (GBP).

Retour –

REMARQUE : Nous nos tricycles sont emballés et livrés avec le plus grand soin, mais nous ne pouvons pas garantir qu'ils seront exempts de défauts, en raison du transport.

Aucun tricycle n'est vendu monté et tous sont livrés démontés. Conformément à nos annonces, nous recommandons un montage professionnel.

Tout tricycle pré-assemblé le sera uniquement à titre de geste commercial et l'acheteur ne sera pas facturé pour ce service.

BuyTricycle décline toute responsabilité en cas de problème de fabrication.

Il est de la responsabilité du client de vérifier systématiquement le produit avant chaque utilisation. Ce geste commercial ne donne lieu à aucun remboursement ni retour pour défaut de fabrication. Les frais de retour sont à la charge de l'acheteur en cas de changement d'avis.

Retour –

Il s'agira d'un geste commercial ponctuel et gratuit, et tout problème de construction ou d'entretien ultérieur sera à la charge de l'acheteur.

Retour –

Une construction réalisée à titre de geste commercial ne serait effectuée qu'à la demande de l'acheteur, et ce faisant, l'acheteur accepterait les conditions ci-dessus.

Retour –

Conditions de garantie

- Nous souhaitons que vous ayez confiance en tout achat effectué sur notre site et offrons une garantie complète de 12 mois à compter de la date d'achat.

Retour –

Dans le cadre de la garantie, nous ne sommes pas responsables des pertes subies par vous ou par un tiers en raison d'un dysfonctionnement du produit, ni des dommages accidentels causés à celui-ci. Vos droits légaux en tant que consommateur restent inchangés.

Retour –

Pendant la période de garantie, nous fournirons les pièces de rechange et, le cas échéant, des conseils pour leur installation. Les pièces défectueuses doivent nous être retournées pour inspection aux frais de l'acheteur ; ce dernier est alors responsable du retour du produit ou du paiement des frais d'expédition. Une fois la période de garantie expirée, nous n'offrons plus qu'un service de conseil.

Retour –

Non couvert par la garantie –

Plaquettes de frein, pneus usés, batteries usées, roulements usés, freins usés ou dommages à toute partie du produit dus à une utilisation abusive ou inappropriée.

Travaux ou entretien effectués par une personne extérieure à BuyTricycle.

Retour –

Pièces endommagées par accident, négligence ou usure générale (y compris les batteries au lithium).

Dommages causés par une pièce non couverte par la garantie ou par toute pièce n'ayant pas été achetée dans notre établissement.

Pièces du produit endommagées faute d'avoir été régulièrement contrôlées et entretenues conformément aux recommandations de la section maintenance.

Rouille ou dommages dus aux intempéries de toute nature.

Comme indiqué dans l'avertissement, il est possible que certaines pièces en métal mou, comme les garde-boue, se déforment lors de la livraison.

REMARQUE : Nous nous réservons le droit de déterminer quels dommages sont dus à des matériaux défectueux et quels dommages sont dus à une utilisation abusive ou inappropriée du produit.

Défauts –

Une preuve d'achat doit être fournie.

Tout défaut doit être signalé immédiatement par écrit à help@buytricycle.com après avoir été constaté.

Remarque : BuyTricycle décline toute responsabilité concernant les réparations effectuées par le client ou un tiers. Si le problème est dû à une négligence, une utilisation abusive, un accident ou s'il n'est pas couvert par la garantie, les frais de pièces de rechange et de réparation seront à la charge du client.

Retour –

Retour –

BuyTricycle ne pourra être tenu responsable d'aucune blessure ou dommage survenu lors de l'utilisation des produits achetés.

Conditions et entretien

Avant le premier trajet –

Veuillez vous assurer que le vélo est correctement assemblé. Vérifiez que le guidon, les pédales et la selle sont bien fixés.

Vérifiez que les vitesses et les freins fonctionnent correctement et que vous êtes à l'aise avec leur fonctionnement.

Vérifiez que les pneus sont correctement gonflés.

Vérifiez qu'aucun écrou ni boulon ne se soit desserré ou ne soit tombé.

Retour –

Réglez le guidon et la selle à la hauteur correcte.

Nous recommandons que tous les utilisateurs de ces produits portent un équipement de sécurité adéquat, c'est-à-dire un casque, etc.

Si les garde-boue semblent déformés, veuillez les remettre délicatement en place.

Retour –

CLAUSE DE NON-RESPONSABILITÉ

Il incombe au client de s'assurer que le ou les articles achetés sont corrects et utilisés conformément à leur destination. Ceci s'applique à tous les produits vendus par notre société. La responsabilité de la société est limitée à la valeur des marchandises et ne couvre pas les dommages indirects, les blessures ou les pertes, quelle qu'en soit la cause. Il est de la responsabilité du client de vérifier la sécurité du produit acheté avant utilisation. BuyTricycle décline toute responsabilité en cas de dommages ou de blessures subis par le client suite à l'utilisation des produits vendus.

Retour –

Nous vous recommandons de faire assembler le tricycle par un professionnel ou, s'il est livré assemblé, veuillez lire attentivement les informations de la section entretien du vélo avant la première utilisation.

Retour –

En achetant nos produits, vous reconnaissez avoir lu et accepté l'avertissement, la garantie et les conditions générales de vente.

Retour –

Droits d'auteur –
La mise en page de ce site web, les graphismes utilisés et le recueil des contributions sont protégés par le droit d'auteur. Les pages peuvent être copiées uniquement pour un usage privé ; aucune modification n'est autorisée et les copies ne peuvent être distribuées ni utilisées pour une reproduction publique. La reproduction d'informations ou de données, notamment de textes, d'extraits de textes ou d'images, nécessite l'accord préalable de BuyTricycle.com.



VEUILLEZ NOTER:

Pour consulter l'intégralité des conditions générales et de la couverture de garantie Consultez la section Entretien du vélo et la politique de retour complète.

www.buytricycle.com

Laisser un commentaire : HHHHH

Nous serions ravis de recevoir vos commentaires positifs si vous êtes satisfait de votre tricycle et du service reçu. Cela nous permet de savoir que nous répondons au mieux aux besoins de nos clients.

Nous sommes fiers de notre service client et nous mettrons tout en œuvre pour résoudre vos problèmes. Nous vous demandons simplement de nous donner l'opportunité de rectifier tout problème avant de laisser un avis négatif ou neutre.

Si, exceptionnellement, vous rencontrez le moindre problème avec votre commande (par exemple, si l'article est arrivé endommagé pendant le transport), veuillez nous envoyer un courriel à help@buytricycle.com et nous réglerons le problème à votre entière satisfaction.



Nous serions ravis de vous voir sur votre tricycle, alors n'hésitez pas à utiliser le hashtag #tricyclescouting sur notre page Twitter ou Instagram et nous serions ravis que vous aimiez notre page Facebook.

Courriel : help@buytricycle.com