

BUYTRICYCLE



ENJOY YOUR FREEDOM  
**SCOUT**<sup>®</sup>

## MONTAJ KILAVUZU

İspanyolca, Fransızca, Almanca, Felemenkçe, İtalyanca, Portekizce,

Lehçe:

[www.buytricycle.com/instructions](http://www.buytricycle.com/instructions) BuyTricycle E-posta: [help@buytricycle.com](mailto:help@buytricycle.com) Twitter:

@BuyTricycle

Facebook: @BuyTricycle Telefon: +44

7856 715212

## Machine Translated by Google

Bizden alışveriş yaptığınız için teşekkür ederiz, güvenliğinizi için ücretsiz bir pilli lamba, şişirme pompası ve üç tekerlekli bisikletinizi güvenli ve kuru tutmak için bir kablo kilidi ve hava koşullarına karşı koruyucu örtü ekledik!

**ÖNEMLİ** - Şasi numarası, üç tekerlekli bisikletin ortasındaki krank kolunun altında bulunabilir.

İlk sürüşünüzden önce aşağıdaki maddeleri kontrol etmelisiniz:

- Tüm somun ve civataların sıkı olduğundan ve hiçbirinin gevşemediğinden emin olun.
- Gidonun, tekerleklerin, pedalların ve selenin sağlam bir şekilde takılı ve size uygun şekilde ayarlanmış olduğundan emin olun.
- Viteslerin ve frenlerin nasıl çalıştığını ve yeterince düzgün çalıştığını kontrol edin.
- Lastiklerinizin doğru şekilde şişirilmiş olduğundan emin olun.
- Lütfen dikkat edin, eğer çamurluklar yerinden oynamış gibi görünmüyorsa, onları tekrar eski konumlarına getirin ve sıkın.  
civatalar.
- Katlanır modellerde, binmeden önce hızlı açma sisteminin güvenli bir şekilde yerine kilitlendiğinden emin olun.

## Yapım Talimatları:

Bu kitapçığı olabildiğince kullanıcı dostu hale getirmeye çalıştık, ancak bu sadece bir kılavuzdur, bu nedenle lütfen yalnızca üç tekerlekli bisiklet/bisiklet montajı konusunda deneyiminiz varsa montajı deneyin, aksi takdirde profesyonel yardım alın. BuyTricycle, yanlış montajdan kaynaklanan kazalar/ yaralanmalardan sorumlu tutulmayacaktır, ancak aklınıza takılan herhangi bir soru için lütfen bizimle iletişime geçmekten çekinmeyin.

## Gerekli Aletler:

- İngiliz anahtarı - dahildir
- Phillips ve düz uçlu tornavidalar - Dahil
- Metrik Allen anahtarları - dahildir
- Kesme özelliğine sahip pense
- Bisiklet zinciri sökme aleti/ayırıcı - dahildir.
- Bisiklet Yağı - Tavsiye Edilir
- Bisiklet Yağı - Tavsiye Edilir
- Bisiklet/üç tekerlekli bisiklet sehpa, yükseltme açısından faydalı olacaktır.  
gerekli



**ÖNEMLİ:** Üç tekerlekli bisikletinizin kutusunu dikkatlice açın ve ambalajı çıkarın. Tüm ayrı parçaları serin, tüm donanım küçük kutuda, somun ve civatalar etiketli poşetlerde bulunmaktadır. Lütfen üç tekerlekli bisiklette/parçalarda herhangi bir arıza olup olmadığını kontrol edin, herhangi bir şey eksikse lütfen bizimle iletişime geçin, hemen yedeklerini temin edeceğiz.

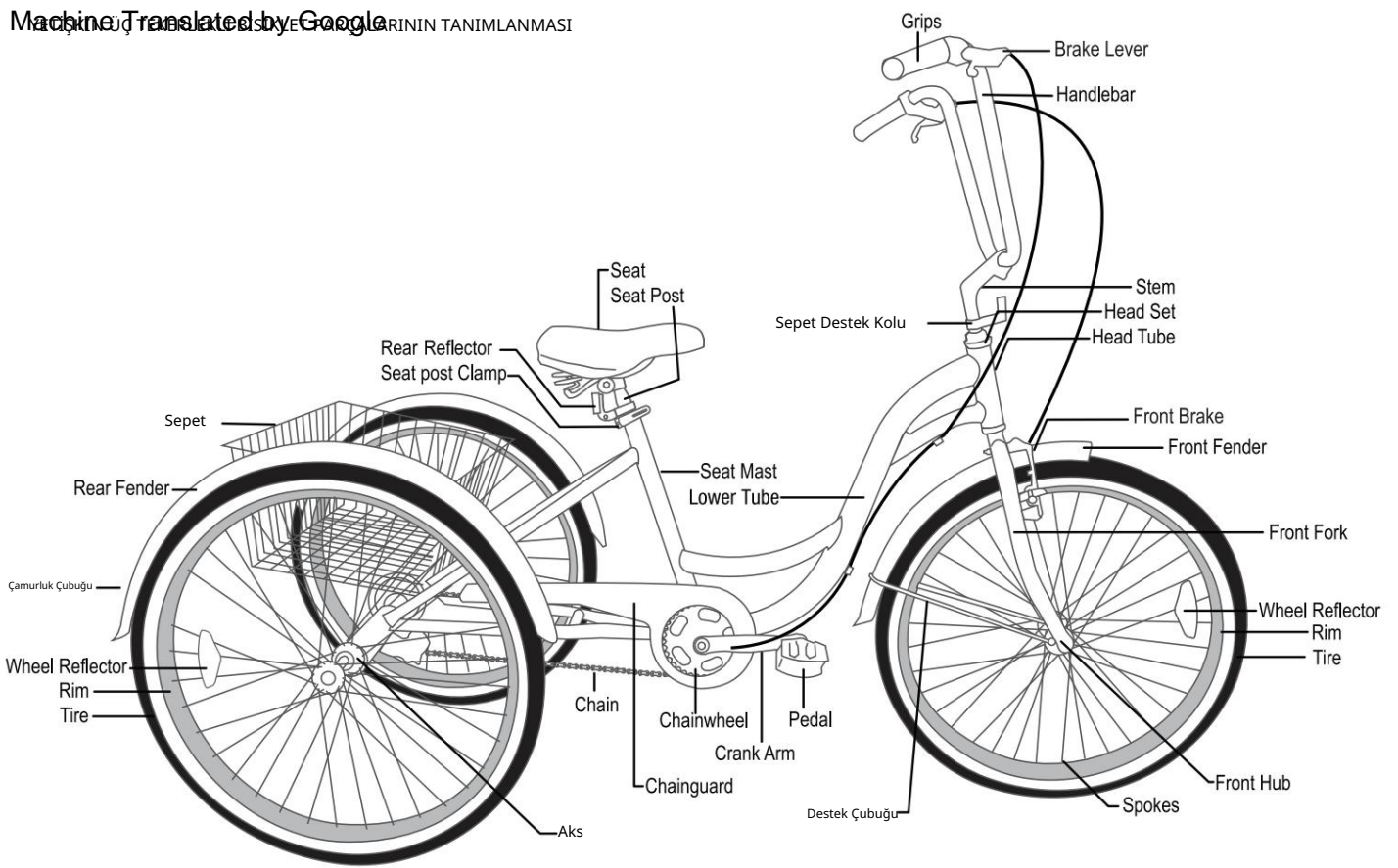

1. Öncelikle, sağlanan donanımı (şekil 1) ve aksa önceden takılmış dört civatayı (her iki tarafta 3 civata, aksa önceden takılmış 4 civata; bunların gevşetilmesi gerekebilir) kullanarak arka aksı üç tekerlekli bisikletin çerçevesine takın.



Şekil 1



2. Arka çamurlukların tekerleklerden önce takılması önerilir (adım 11). Arka tekerlekleri takın; sağ tekerleğin kesimi sol tekerlekten farklıdır, bu nedenle doğru tarafa takıldığından emin olun.



Ön tekerlek, hızlı açma-kapama aksı kullanır (şekil 1a); bu aks, tekerleği çatallara yerleştirmeden ve aksı sıkmadan önce tekerleğin içinden geçirilmelidir.

1a

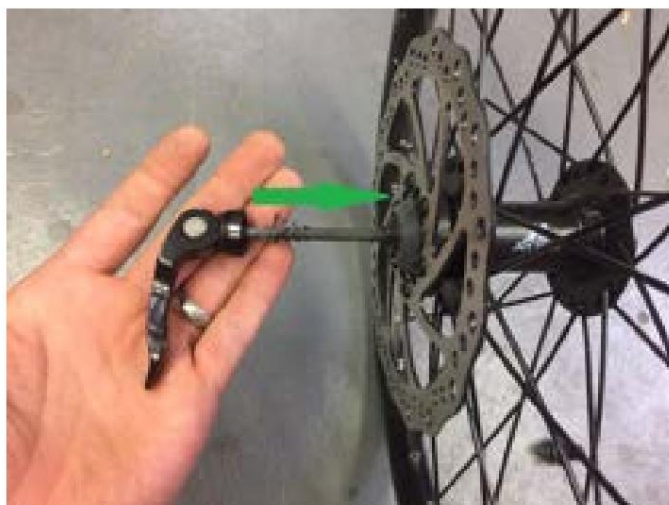

## Fasten the wheel

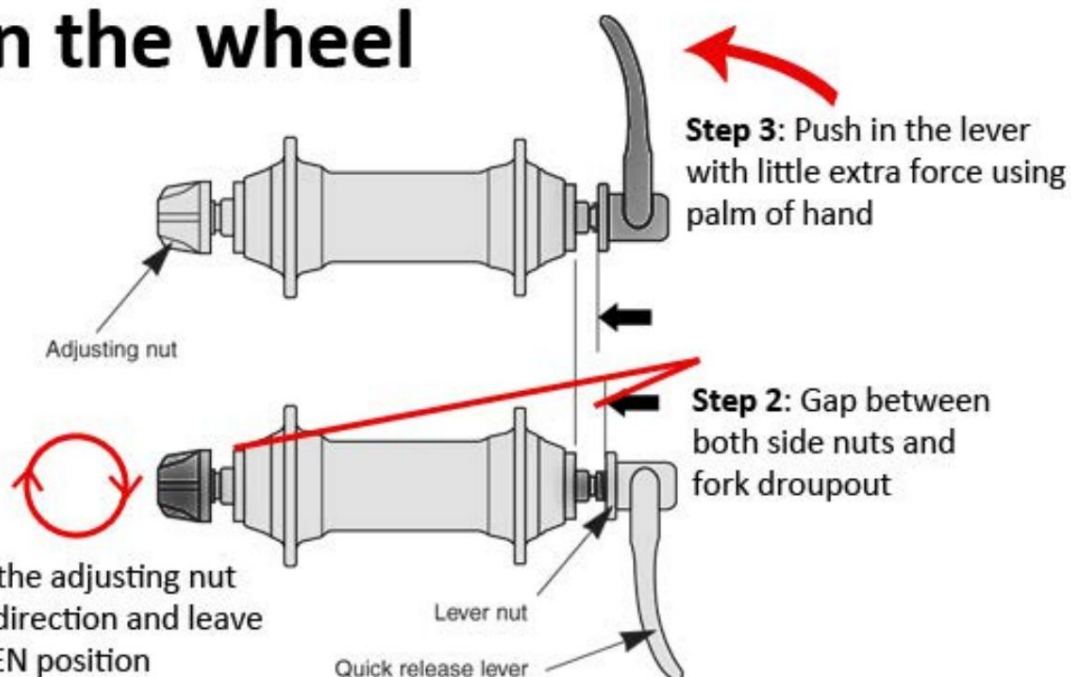



Şekil 2



Kolun son kapanma konumunu belirleyin. Ön kolu ve ayar somununu, kolun çatalın hemen önüne gelecek şekilde döndürün. Tamamen kapanmıyorsa, kolu gerektiği gibi yeniden konumlandırın; bisiklete binmeden önce tamamen kapalı olduğundan emin olun.

**SADECE ELEKTRİKLİ ÜÇ TEKERLEKLİ BİSİKLETLER İÇİN**

3. Ön motor tekerleğini takın. Doğru yönde takıldığından emin olmak için lastik üzerindeki yön oklarını kontrol edin. Motor kablosu zincirle aynı tarafta (sağda) olacaktır. Bunun son derece sıkı olduğundan ve tekerleğin serbestçe döndüğünden emin olun.



Ön tekerleği (Elektrikli Tekerlek Göbeği) takmak için, lastiğin her iki yanındaki büyük somundan plastik kapakları çıkarın ve her iki taraftaki civatayı gevşetin, küçük rondelayı çatalların dışında tutarak tekerleği çatallara yerleştirin. (rondela > kilitleme rondelası > çatallar > rondela > somun)

**3b. GÜÇ KABLOSU (ÖNEMLİ)**

Ön elektrikli tekerlek göbeğinden gelen kabloyu bataryadan gelen kabloya bağlarken, iki okun burada gösterildiği gibi birleştiğinden emin olun. Bu işlem tamamlandıktan sonra, kabloyu güvenli ve düzenli tutmak için kablo bağlarını kullanarak çatallara sabitleyin.

LCD ekranda 03 hatası görünüyorsa, kablo doğru şekilde takılmamıştır.



4. Zinciri zincir dişlisinin üzerinden, arka vites grubundan ve Shimano değıştiricisinden geçirin ve bir zincir aleti kullanarak birbirine bağlayın.



5. Şekil 3'teki bağlantı elemanlarını kullanarak zincir koruyucuyu takın .



Şekil 3



Şimdi pedalları takmaya geçebilirsiniz; sol taraf için L, sağ taraf için R harfiyle işaretlenmişlerdir.

6. Seleđi sele diređine takın ve sele borusuna yerleřtirin, hızlı açma kapama düđmesiyle sıkın.  
Tüp üzerindeki minimum yerleřtirme işareti kontrol edin ve işareti görünmeyecek şekilde tüpü yerleřtirin.



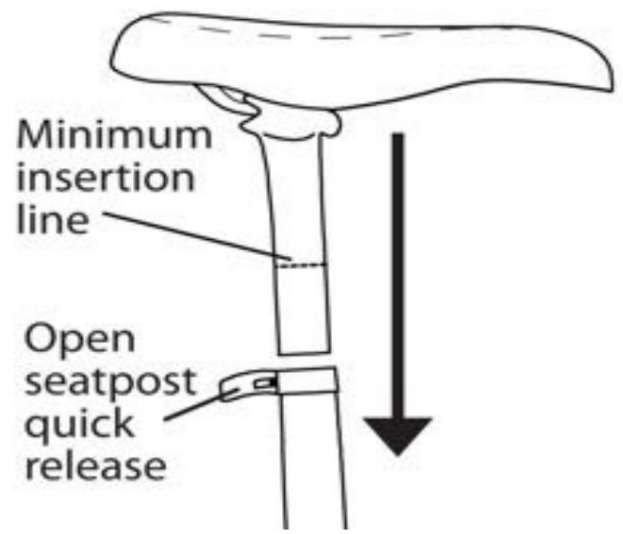
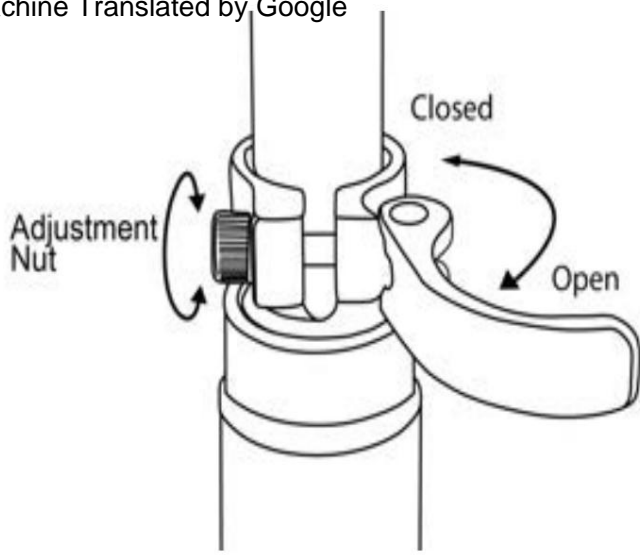

7. Gidonu kadro borusuna takın, gerekli yükseklik ve açığa kadar sıkın. Gidon boğazındaki minimum takma işaretini kontrol edin, gidon boğazını görünmeyecek şekilde takın.



8. Arka fren kablosunu sol el koluna sabitleyin, kabloyu kılavuz deliğinden geçirip üç tekerlekli bisiklet boyunca arka disk frenine kadar uzatın.

Ön frenin sadece sağ el koluna takılması gerekiyor, V-fren sistemine önceden kablolanmış durumda.

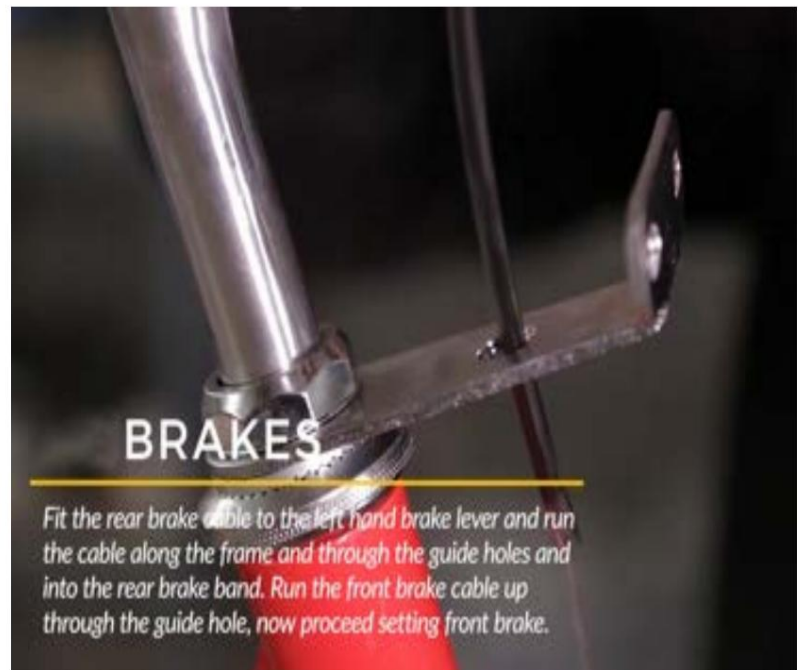

- 8a. Arka fren kablosu aşağıda gösterildiği gibi arka disk frenine takılmalıdır, diskin sorunsuz çalıştığından emin olun, kabloyu sıkıca çekin ve freni sıkın.

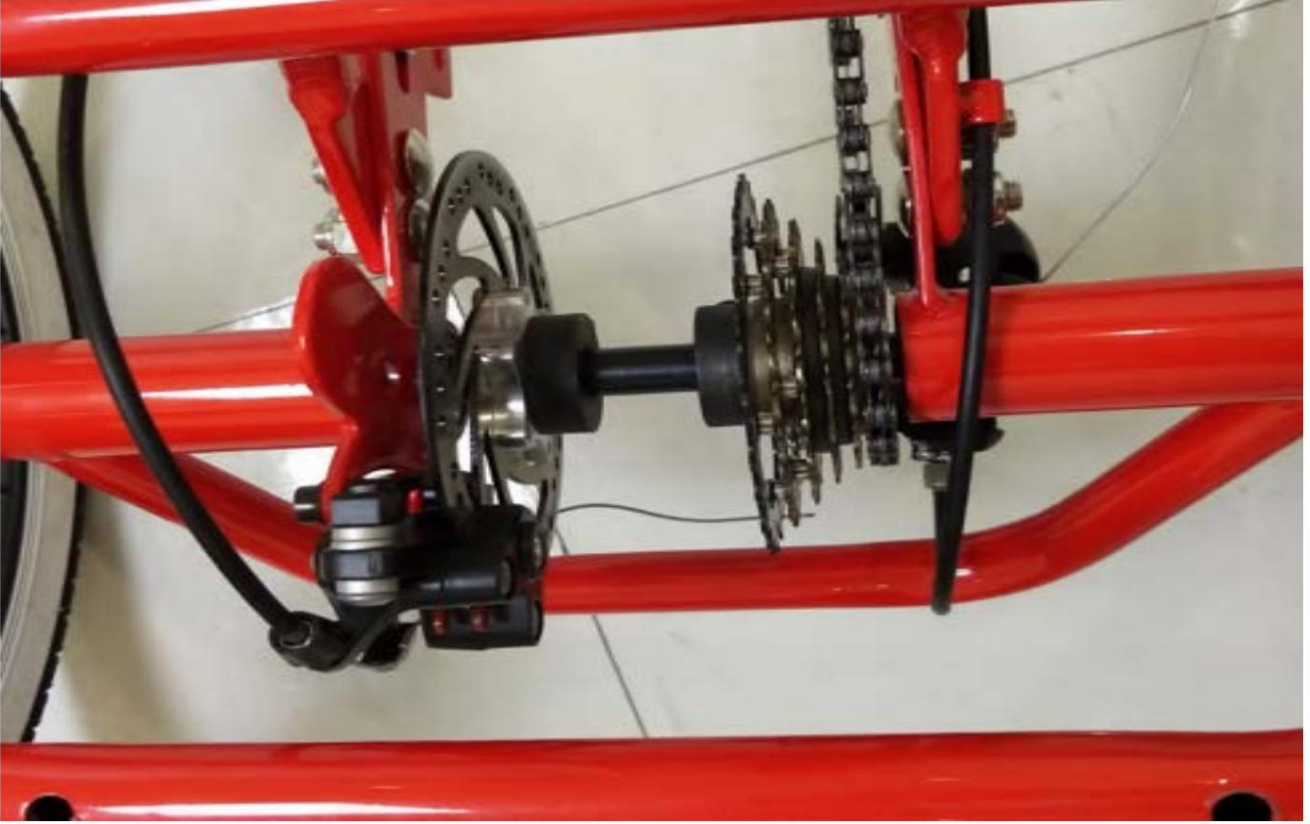

## Ön disk freni

Ön fren kablosunu ön kaliperin içine doğru ilerletin ve yerine sıkıca sabitleyin.

Tekerleğin serbestçe dönüp dönmediğini test edin ve durma kabiliyetini sağlamak için frenleri ayarlayın.



- 8b. Tel kesici kullanarak ön fren kablosunun fazlasını kısaltın ve kablo uçlarını takın (Şekil 4). Ardından arka fren kablosuna ve arka vites kablosuna da kablo uçlarını takın.



Şekil 4

9. Sıra dişlilere geldi, dişli kablosunu muhafazadan geçirin ve dışarı doğru uzatın.

Üç tekerlekli bisikletin arka tarafındaki çerçevedeki kılavuz delikler



Kabloyu vites değıştirciye geçirin, vites kablosunu yerine sıkmadan önce maksimum yüksek ve düşük vidaları ayarladığınızdan emin olun. Bu vidalar vites değıştircinin hareketini sınırlar ve vites değıştirirken yerinden çıkmasını önler. Vites ayarlarını nasıl yapacağınızı öğretecek çok faydalı bir video, talimatlar sayfamızda bulunmaktadır. [www.buytricycle.com/instructions](http://www.buytricycle.com/instructions)



Alt limit vidası, arka vites değiştiricinin bisiklet tekerleğine doğru ne kadar hareket edeceğini belirlerken, üst limit vidası ise kafesin kadroya doğru ne kadar hareket edeceğini belirler.

1. Arka vites kolunu en büyük sayıya getirin. Belirtilen yere yerleştirin ve zinciri oraya koyun. En küçük dişli çark.
2. Zincir ve En küçük dişliler dikey olarak sıralanmıştır. Kablodaki gevşekliği çekerek giderin. önce gerginleştirin, sonra kabloyu içinden bağlayın. Kablo ankrajını ve civatayı güvenli bir şekilde sabitleyin. Bazı Vites değiştiricilerde bir ayar tamburu bulunur (bkz. çizim). İnce ayar için ayar silindiri kullanın. Zincir konumunun ayarını yapın. Ayar vidasını saat yönünde çevirmek Vites değiştiriciyi dışarı doğru hareket ettirin - tekerleği saat yönünde çevirirken Zinciri içeri doğru, tekerleğe doğru yönlendirin.
3. İnce ayar yapmak için ayar silindiri kullanın. Zincir konumunun ayarlanması. Döndürme Ayar tamburunu saat yönünde çevirmek, hareketi sağlayacaktır. Vites değiştirici dış tarafta - tekerlekten uzakta - saat yönünde çevirmek ise yönünü değiştirecektir. zincir içe doğru - tekerleğe doğru
4. Zinciri en büyük dişliye geçirin; Zincir ve En büyük dişliler dikey olarak sıralanmıştır. Eğer siz zinciri en büyüğüne ulaştıramıyorlar Dişli çarkta, alt limit vidasını saat yönünün tersine çevirmek zincirin hareket etmesini sağlayacaktır. tekerleğe doğru.
5. Vitesleri sırayla değiştirerek her vitesin düzgün bir şekilde ayarlandığından emin olun. Sessizce ve tereddüt etmeden başarılır.

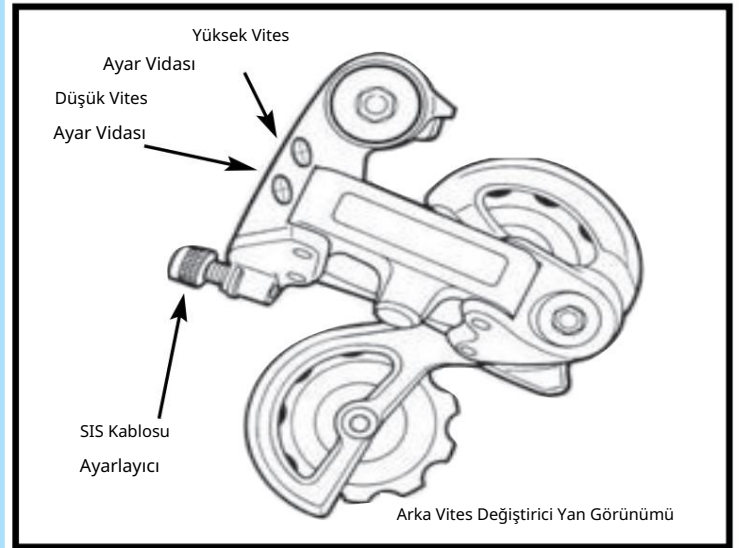
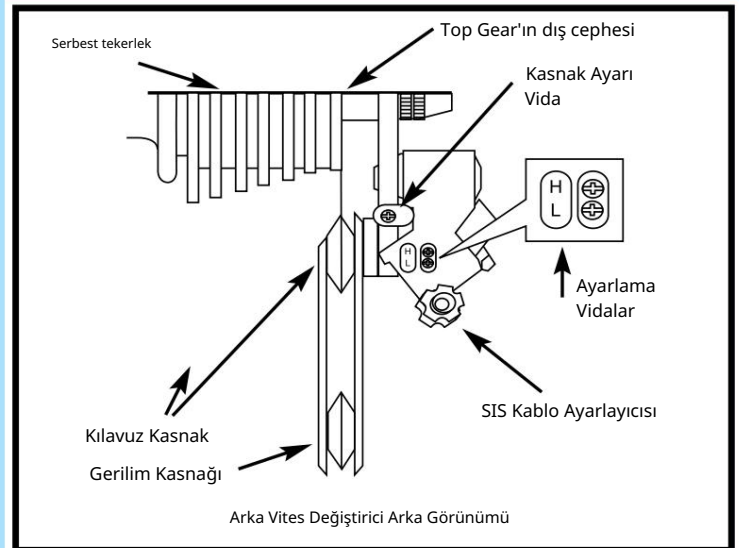

11. Öncelikle, Şekil A'daki 2 arka reflektörü çamurluklara takın; bu işlem öncelikle yapılmalıdır çünkü daha sonra bunları çıkaracaksınız. Sonrasında erişiminiz olmayacak.

Şimdi arka çamurlukları, Şekil B ve C'deki 6 krom çubuk ve bağlantı elemanlarını kullanarak takabilirsiniz.

Şekil A



Şekil B



Bunları krom çubuğun düz ucuna takın.

ve üç tekerlekli bisikletin her iki tarafına 3'er adet takın.

Şekil C



Bunları krom çubuğun kavisli ucuna ve çamurluğa, her iki tarafa 3'er adet olacak şekilde takın.

12. Neredeyse bitti, sadece birkaç son rötuş kaldı, önce ön reflektörü, ardından tekerlek reflektörlerini takarak başlayalım.



Sepet:

Sepet, aşağıda gösterilen bağlantı elemanları kullanılarak arka aksa 2 beyaz çubukla takılır.

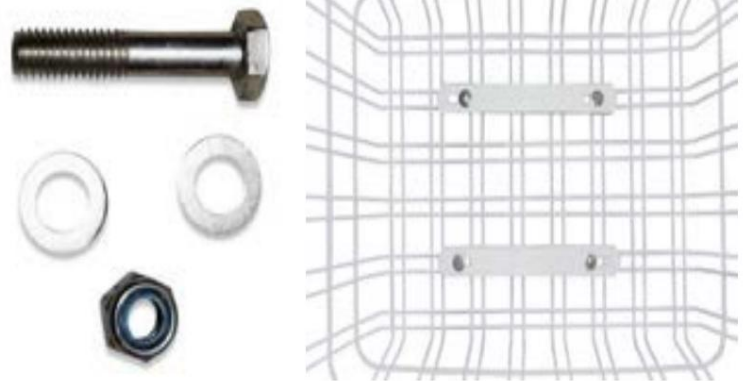

Üç tekerlekli bisikleti katlamak

Üç tekerlekli bisikleti açmak için, hızlı açma kolunu bırakın ve kolu kaldırın; bu, çerçevenin katlanmasını sağlayacaktır. Çerçeveyi başlangıç pozisyonuna geri getirin ve hızlı açma kolunu tekrar yerine kilitleyin; böylece üç tekerlekli bisiklete binebilirsiniz.



Our tricycles come with folding baskets, to secure them we supply them with plastic clips, instructions to install below

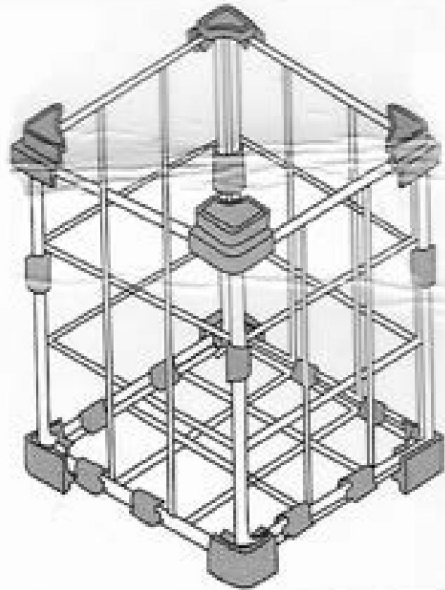
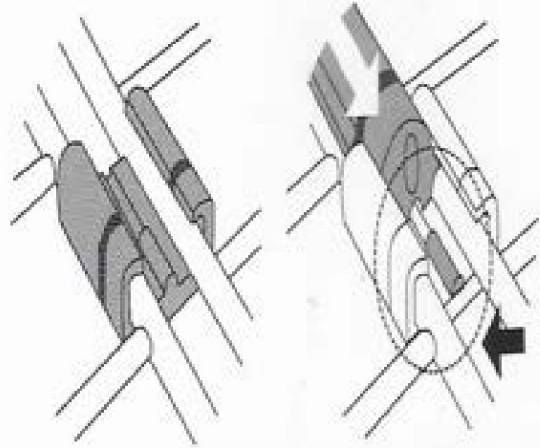
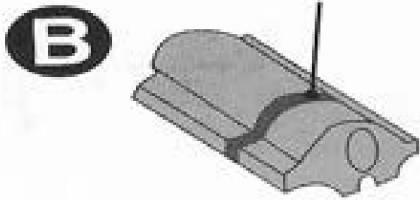
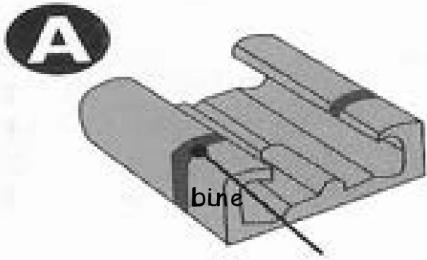

AXLE DONANIMI X6

4 ADETİ AKSA ÖNCE DEN TAKILMIŞTIR



CHAINGUARDHARDWARE X3



ÖN AMURLUK DONANIMI



/ AMURLUK BAR ÜSTÜ DONANIMI



AMURLUK UBUĐU DONANIMI alt kısım X6



ARKA SEPET DONANIMI X4



KABLO KAPAKLARI



ARKA AMURLUK REFLEKTÖRLERİ



VİTES KABLOSU/ARKA FREN KABLOSU



TEKERLEK REFLEKTÖRLERİ



PEDALLAR



ÖN TEKERLEK KAPAKLARI (sadece elektrikli üç tekerlekli bisikletler için)



Sepet destek ubukları x 2



Zincir



Hızlı serbest bırakma aksı (sadece elektrikli olmayan modellerde)



Arka amurluklar

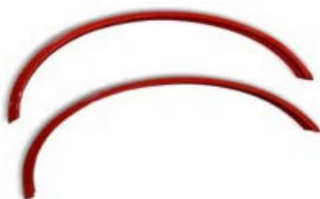

Sele borusu



Ön amurluk



Şarj Talimatları 1. Pil,

kutusundan çıkarıldığında yalnızca yarı şarjlıdır. İlk kullanımdan önce tam kapasiteye kadar şarj edin.

2. İlk üç şarj işleminde, pili en az 12 saat şarj edin.

3. Şarj cihazının dişi fişini pil kutusunun şarj soketine takın. Fişin erkek ucunu prize takın. Şarj cihazının gösterge lambası yandığında güç açılmış demektir.

4. Işık kırmızıdan yeşile döndüğünde, pil tamamen şarj olmuştur.

5. Yeşil ışık yandıktan sonra, şarj cihazı "yavaş şarj" moduna geçer ve yavaşça şarj ederek şarj seviyesini korur.

SADECE ELEKTRİKLİ ÜÇ TEKERLEKLİ BİSİKLETLER

Çıkarılabilir Pil



Pil Şarj Cihazı



**LÜTFEN HER ZAMAN 1 ANAHTARINIZI GÜVENLİ BİR YERDE SAKLAYIN, ÇÜNKÜ YEDEK ANAHTAR BULUNDURMUYORUZ VE ANAHTARLAR SİZİN ÜÇ TEKERLEKLİ MOTOSİKLETİNİZE ÖZELDİR.**

Dikkat: 1.

Lütfen ülkenizdeki voltajın şarj cihazının giriş/çıkış gereksinimlerine uygun olduğundan emin olun.

2. Lütfen şarj etmeden önce elektrikli üç tekerlekli bisikletin güç düğmesinin kapalı olduğundan ve anahtarın çıkarıldığından emin olun.

3. Bu şarj cihazı yalnızca İÇ MEKAN kullanımı için önerilir.

4. Şarj ederken lütfen çocukların erişemeyeceği bir yere koymaya çalışın.

5. Şarj cihazı onarımları yetkili bir teknisyen tarafından yapılmalıdır – Kendiniz onarmaya kalkışmayın.

6. Pilin üzerindeki iki elektroda elle dokunmayın.

7. Bisiklet kullanılmadığı zamanlarda bile, bataryanın en az ayda bir kez, her seferinde en az iki saat şarj edilmesi önerilir.

8. Bu şarj cihazını yalnızca kuru, temiz, iyi havalandırılmış ve doğrudan güneş ışığına maruz kalmayan bir ortamda kullanın.

9. Pil kapağını açmayın, bu garantinizi geçersiz kılacaktır.

İade Politikası –

Tüm satın almırlarda koşulsuz 14 günlük para iade garantisiz. İade kargo ücreti orijinal alıcıya aittir ve ürün kullanılmamış, yeniden satılabilir durumda, ambalajında ve varsa ek aksesuarlarıyla birlikte iade edilmelidir. Herhangi bir hasar veya yıpranma, iade tutarından düşülecektir.

#### Ürünler

Kargo ücreti iade tutarından düşülecektir. Bu durum yasal haklarınızı etkilemez.

#### Arızalar

Hasarlı veya kusurlu ürünler –

ÖNEMLİ: Montaj işlemine başlamadan önce lütfen üç tekerlekli bisikletli/parçaları dikkatlice kontrol edin, çünkü montaj başladıktan sonra çizikler ve kırılmalar için para iadesi veya değişim yapamayız. Bu durum mekanik arıza sorunlarını etkilemez.

Lütfen ürünleri dikkatlice kontrol edin ve herhangi bir hasar varsa bildirin. Arızayı ve hasar açıklamasını, sürücüyü yapılan yorumları ve gerekli fotoğrafları ekleyiniz.

Müşteri memnuniyeti bizim bir numaralı önceliğimizdir. Mallarınızı teslim aldığınızda hasarlı veya herhangi bir şekilde kusurlu ise, derhal bize bildirmelisiniz. Daha sonra sorunu sizin memnuniyetiniz doğrultusunda çözeceğiz.

Mevcut tüketiciyi koruma mevzuatı, ürünlerin açıklandığı gibi, amaca uygun ve tatmin edici kalitede olması gerektiğini belirtmektedir. İnternette satın aldığınız bir ürünün 30 gün içinde kusurlu olduğu tespit edilirse, kusurlu ürünün tam ücretinin iadesini talep etme hakkınız vardır. İlk 30 günden sonra bir arıza meydana gelirse, ürünü onarma ve/veya değiştirme hakkımız vardır (bkz. 1 yıllık parça garantisi). Onarılmıyorsa veya değiştirilemiyorsa, para iadesi alma hakkınız olabilir. Yasal haklarınız hakkında bilgi almak için yerel Vatandaş Danışma Bürosu veya Ticaret Standartları ofisine başvurabilirsiniz.

#### Arızalar

Müşteriden kaynaklanmayan bir arıza veya hasar nedeniyle iade talep edilirse, ürün orijinal ambalajında ve varsa ek aksesuarlarıyla birlikte iade edilmelidir.

Önceden bildirilmemiş, yapım belgesi olmayan veya kötü paketleme nedeniyle nakliye sırasında oluşan hasarlar, iade tutarından düşülecektir. Ürünlerin güvenli bir şekilde iade edilmesi alıcının sorumluluğundadır.

#### Arızalar

BuyTricycle, müşterinin uygun gördüğü bir tarihte 1 ücretsiz iade alım hizmeti ayarlayacaktır. Teslimatın gerçekleşmemesi durumunda, daha fazla ücretsiz alım hizmeti düzenlenmeyecek ve sonraki alım ücretleri iade tutarından düşülecektir.

Eğer üç tekerlekli bisiklet veya aksesuarları iade edilir ve hasar veya arıza, müşteri tarafından kasıtlı hasar, aşınma ve yıpranma veya montaj girişimleri nedeniyle oluşmuşsa, BuyTricycle Bir rapor hazırlanacak ve onarım veya değiştirme maliyeti de rapora dahil edilecek; bu tutar, varsa iade posta masraflarıyla birlikte geri ödemeden düşülecektir.

Paslanma/hava koşullarından kaynaklanan hasarı arıza olarak kabul etmeyeceğiz ve bu durum garanti kapsamına girmeyecektir. Üç tekerlekli bisikletin bakım ve onarımından alıcı sorumludur. Lütfen ipuçları ve tavsiyeler için bisiklet bakım sayfamıza bakın.

#### Arızalar

#### Arızalar

Teslimat - Sadece Birleşik Krallık anaarası siparişlerinde ücretsiz standart teslimat. Sipariş başına bir ücretsiz teslimat. Teslimat adresi tarafından teslimat reddedilirse, ürünün yeniden teslimatı alıcının sorumluluğunda olacaktır.

#### Arızalar

Kuzey İrlanda, İskoçya Yaylaları, Anakara Dışı Bölgeler, Britanya Adaları, İrlanda Cumhuriyeti ve Avrupa'da yapılan satın almırlarda kargo ücreti uygulanır (Birleşik Krallık dışındaki alıcılar için para biriminin GBP olduğunu hatırlatırız). Tam uluslararası kargo ücretleri için lütfen ürün sayfalarındaki açılır kutuya bakın veya sipariş vermeden önce bizimle iletişime geçin.

Uluslararası posta ücretleri standart kargo ücretidir. Alıcı, oluşabilecek ek gümrük ve liman ücretlerinden sorumludur.

#### Arızalar

BuyTricycle, uluslararası posta gönderimlerinde oluşabilecek ek ücretlerden veya gecikmelerden sorumlu tutulamaz. Sipariş verildikten sonraki 1 iş günü içinde tüm ürünlerimizi gönderiyoruz; ancak, teslimat süresi 2 ila 7 iş günü daha uzayabilir (Dünyanın geri kalanı, Avrupa, Britanya Adaları ve İrlanda Cumhuriyeti'ne teslimat süreleri değişebilir). Herhangi bir gecikme durumunda sizi bilgilendireceğiz. Bu teslimat süreleri tahmini olup değişiklik gösterebilir. Bu konuda ilanlarda bilgilendirme yapacağız.

#### Arızalar

Stokta olmayan ürünler için teslimat süreleri, stok yenileme sürelerindeki değişiklikler nedeniyle de değişebilir. Tahmini teslimat tarihi, ürün gönderilmeden önce verilecektir. Teslimat şirketlerimiz tahmini tarihe uymaya çalışsa da, lütfen teslimat tarihinden itibaren 24/48 saat bekleyin ve arıyandan bizimle iletişime geçin. Sizi bilgilendireceğiz.

## BuyTricycle.com – Şartlar ve Koşullar

#### Arızalar

Herhangi bir gecikme olması durumunda sizi bilgilendireceğiz.

Lütfen Dikkat – Belirtilen teslimat tarihleri yalnızca tahmini tarihlerdir ve teslimatın gecikmesi durumunda ortaya çıkacak herhangi bir masraftan sorumlu tutulmayız. Üçüncü taraf kuryeler, doğrudan teslimat siparişlerini sabah 7 ile akşam 9 arasında teslim edebilir. BuyTricycle, kesin teslimat saatini verebilir.

#### Arızalar

Tahmini teslimat tarihini kaçırırsak veya herhangi bir tahmin verilmemişse, gönderim onayından 30 gün sonra teslimat gerçekleşmezse, aşağıdaki durumlardan herhangi biri geçerliyse siparişinizi derhal iptal edebilirsiniz:

#### Arızalar

(Malları teslim etmeyi reddettik; (b) teslimat süresi içinde teslimatın yapılması (ilgili tüm koşullar dikkate alındığında) şartı; veya (Siparişinizi kabul etmeden önce bize teslimatla ilgili bilgi vermiştiniz) Teslimat süresi içinde teslimat yapılması şarttı. Ürünler, teslimat anından itibaren sizin sorumluluğunuzda olacaktır.

#### Arızalar

Kurye, ürünleri teslim edemediği durumlarda, ya bir komşunuza teslim etmeyi deneyecek, ya ertesi gün tekrar teslim etmeyi deneyecek ya da yeniden teslimat için uygun bir zaman ayarlamamız için bir not bırakacaktır.

#### Arızalar

Malların teslimatındaki herhangi bir gecikmeden veya malların teslim edilememesinden, gecikme veya teslim edilememe bizim kontrolümüz dışında bir olaydan kaynaklıyorsa, hiçbir şekilde sorumlu olmayacağız. Müşterinin bize yeterli teslimatı sağlamaması Ürünlerin teminiyle ilgili talimatlar veya diğer ilgili talimatlar.

#### Arızalar

Birleşik Krallık dışındaki alıcılara, para biriminin GBP (İngiltere Sterlini) olduğunu hatırlatırız.

#### Arızalar

NOT: Tüm triklarımız azami özenle paketlenip teslim edilmektedir, ancak nakliye nedeniyle kusursuz olacaklarını garanti edemeyiz.

#### Arızalar

Hiçbir üç tekerlekli bisiklet monte edilmiş halde satılmaz ve demonte olarak teslim edilir. Reklamlarda da belirtildiği gibi, profesyonel montaj öneriyoruz. Önceden monte edilmiş herhangi bir üç tekerlekli bisiklet, yalnızca iyi niyet göstergesi olarak sunulacak olup, alıcıdan bu hizmet için herhangi bir ücret alınmayacaktır. BuyTricycle, montaj sorunlarından sorumlu tutulamaz ve her sürüşten önce ön kontrolü yapmak müşterinin sorumluluğundadır. Bu sadece iyi niyet göstergesi olduğundan, alıcı herhangi bir kusur nedeniyle para iadesi talep edemez veya ürünü iade edemez. Alıcı, fikrini değiştirmesi durumunda ürünü iade etmek için posta masraflarından sorumlu olacaktır.

#### Arızalar

Bu, bir defaya mahsus ücretsiz bir iyi niyet jesti olacak ve gelecekteki herhangi bir inşaat sorunu/bakım masrafı alıcının sorumluluğunda olacaktır.

İyi niyet göstergesi olarak yapılacak bir yapım, yalnızca alıcının talebi üzerine gerçekleştirilecek olup, bu durumda alıcı yukarıdaki şartları kabul etmiş olacaktır.

#### Arızalar

#### Arızalar

Garanti koşulları - Sitemizden yaptığınız her satın alma işlemine güven duymanızı istiyoruz ve satın alma tarihinden itibaren 12 ay tam garanti sunuyoruz.

#### Arızalar

Garanti kapsamında, ürünün arızalanmasından kaynaklanan size veya herhangi bir üçüncü tarafa gelebilecek zararlardan sorumlu değiliz ve üründe meydana gelebilecek kazara hasarlardan da sorumlu değiliz. Tüketici olarak yasal haklarınız bundan etkilenmez.

#### Arızalar

Garanti süresi içinde yeni parçaları temin edeceğiz ve uygun durumlarda onarım konusunda tavsiye vereceğiz. Arızalı parçalar, alıcının masrafları karşılanarak inceleme için bize iade edilmelidir; müşteri daha sonra ürünü kendisi teslim almalı veya kargo masraflarını ödemelidir. Ürün üzerindeki garanti süresi sona erdikten sonra yalnızca tavsiye hizmeti sunacağız.

#### Arızalar

Garanti kapsamı dışındadır – Fren balataları, aşınmış lastikler, bitmiş aküler, aşınmış rulmanlar, aşınmış frenler veya ürünün herhangi bir parçasının kötüye kullanım veya yanlış kullanım nedeniyle hasar görmesi.

BuyTricycle dışından herhangi biri tarafından gerçekleştirilen işçilik veya servis işlemleri . Kazalar, ihmal veya genel aşınma ve yıpranma nedeniyle hasar görmüş parçalar (Lityum piller dahil). Garanti kapsamı dışında kalan bir parça veya tesisimizden satın alınmayan herhangi bir parça nedeniyle oluşan hasar. Ürün parçaları, bakım bölümünde önerilen şekilde düzenli olarak kontrol edilmediği ve bakımı yapılmadığı için hasar görmüştür.

Paslanma veya her türlü hava koşullundan kaynaklanan hasar.

Açıklamada da belirtildiği gibi, çamurluklar gibi yumuşak metallerin teslimat sırasında bükülmesi mümkündür.

NOT: Hasarın hangi kısmının kusurlu malzemeden, hangi kısmının ise ürünün kötüye kullanımından veya yanlış kullanımından kaynaklandığını belirleme hakkımız saklı tutuluyoruz.

#### Arızalar –

Satın alma belgesi ibraz edilmelidir.

Tüm arızalar, arıza fark edildikten hemen sonra help@buytricycle.com adresine yazılı olarak bildirilmelidir .

#### Arızalar

#### Arızalar

Not: BuyTricycle, müşteri veya üçüncü şahıslar tarafından yapılan herhangi bir onarım çalışmasından sorumlu tutulamaz. Sorunun ihmal/ kötüye kullanım/kaza nedeniyle olduğu veya garanti kapsamında olmadığı tespit edilirse, yedek parça ve onarım masrafları müşterinin sorumluluğunda olacaktır.

#### Arızalar

BuyTricycle, satın alınan ürünlerin kullanımı sırasında meydana gelen herhangi bir yaralanma veya hasardan sorumlu tutulamaz. Koşullar ve Bakım İlk Sürüşten Önce – Lütfen bisikletin doğru şekilde monte edildiğinden emin olun. Gidonun, pedalların ve sele/tekerleğin bir şekilde takılı olduğundan emin olun. Viteslerin ve frenlerin doğru çalıştığından ve bunların nasıl çalıştığına alışkın olduğunuzdan emin olun. Lastiklerin doğru şekilde şişirilmiş olduğundan emin olun. Somun ve civataların gevşemediğinden veya düşmediğinden emin olun.

#### Arızalar

Gidon ve sele yüksekliğini doğru pozisyona ayarlayın. Tüm ürünlerin yeterli güvenlik kıyafetleriyle (örneğin kask vb.) kullanılmasını tavsiye ediyor.

Çamurlukların şekli bozulmuş gibi görünüyorsa, lütfen nazikçe eski haline getirin.

### YASAL UYARI –

Doğru ürün(ler)in satın alındığından ve amaçlanan şekilde kullanıldığından emin olmak müşterinin sorumluluğundadır. Bu, şirketimizden satılan tüm ürünler için geçerlidir. Şirketin sorumluluğu yalnızca ürünlerin değeriyle sınırlıdır ve herhangi bir şekilde meydana gelen dolaylı hasar, yaralanma veya kayıplardan sorumlu değildir. Satın alınan ürünün kullanımdan önce güvenliğini kontrol etmek müşterinin sorumluluğundadır ve BuyTricycle, sattığımız ürünlerin kullanımından kaynaklanan herhangi bir hasar veya yaralanmadan sorumlu tutulamaz.

#### Arızalar

#### Arızalar

Üç tekerlekli bisikletin profesyonelce monte edilmesini öneririz; eğer monte edilmiş olarak geliyorsa, ilk sürüşten önce bisiklet bakımı bölümündeki bilgileri dikkatlice okuyunuz.

#### Arızalar

Ürünlerimizi satın alarak, burada belirtilen sorumluluk reddi beyanını, garanti şartlarını ve genel koşulları okuduğunuzu ve kabul ettiğinizi beyan etmiş sayılırsınız.

#### Arızalar

Telif hakkı – Bu web sitesinin düzeni, kullanılan grafikler ve katkıların derlenmesi telif hakkıyla korunmaktadır. Sayfalar yalnızca özel kullanım için kopyalanabilir, değişiklik yapılamaz ve kopyalar dağıtılamaz veya kamuya açık çoğaltma için kullanılamaz. Bilgi veya verilerin kopyalanması, özellikle metin, metin pasajları veya resimlerin kullanımı, BuyTricycle.com'un önceden iznini gerektirir.



LÜTFEN AKLINIZDA BULUNDURUN:

Tüm Şartlar ve Koşullar / Garanti Kapsamı için

Bisiklet Bakımı ve Tam İade Politikası için lütfen ziyaret edin.

[www.buytricycle.com](http://www.buytricycle.com)

### Geri Bildirim Bırakmak: HHHHH

Üç tekerlekli bisikletinizden ve aldığınız hizmetten memnunsanız, bize olumlu geri bildirimde bulunmanızı çok isteriz. Çünkü bu, müşterilerimiz için doğru olanı yaptığımızı anlamamızı sağlar.

Müşteri hizmetlerimizle gurur duyuyoruz, bu nedenle yaşayabileceğiniz herhangi bir sorunu çözmek için elimizden gelen her şeyi yapacağımızdan emin olabilirsiniz. Olumsuz/nötr geri bildirim bırakmadan önce, sorunları düzeltmemiz için bize fırsat vermenizi rica ediyoruz.

Nadiren de olsa siparişinizle ilgili herhangi bir sorun yaşarsanız (örneğin ürün kargo sırasında hasar görmüşse), lütfen [help@buytricycle.com](mailto:help@buytricycle.com) sorunu sizin memnuniyetiniz doğrultusunda çözeceğiz.



Sizi üç tekerlekli bisikletinizle gezerken görmek isteriz, bu yüzden lütfen Twitter veya Instagram sayfamızda #tricyclescouting etiketiyle paylaşım yapın ve Facebook sayfamızı beğenin.

E-posta:

[help@buytricycle.com](mailto:help@buytricycle.com)